

Diese Zeichnung darf ohne unsere Genehmigung weder vervielfältigt, noch dritten Personen zugänglich gemacht werden und bleibt unser Eigentum. Zuwiderhandlung ist strafbar.
 Ce dessin ne peut être reproduit ni communiqué à des tiers sans notre accord, et reste notre propriété. Tout contrevenant s'expose à des poursuites.

Zeichnungsunstimmigkeiten sind sofort der EW zu melden.
 Toute erreur est à signaler de suite au B.E.

SFA

Verteiler Destinataires	
Telefon Anz. Poste	Anz. Nbre.
HEL	1
425	1
SBM	1
SUK	1

Zeichnung
Dessin

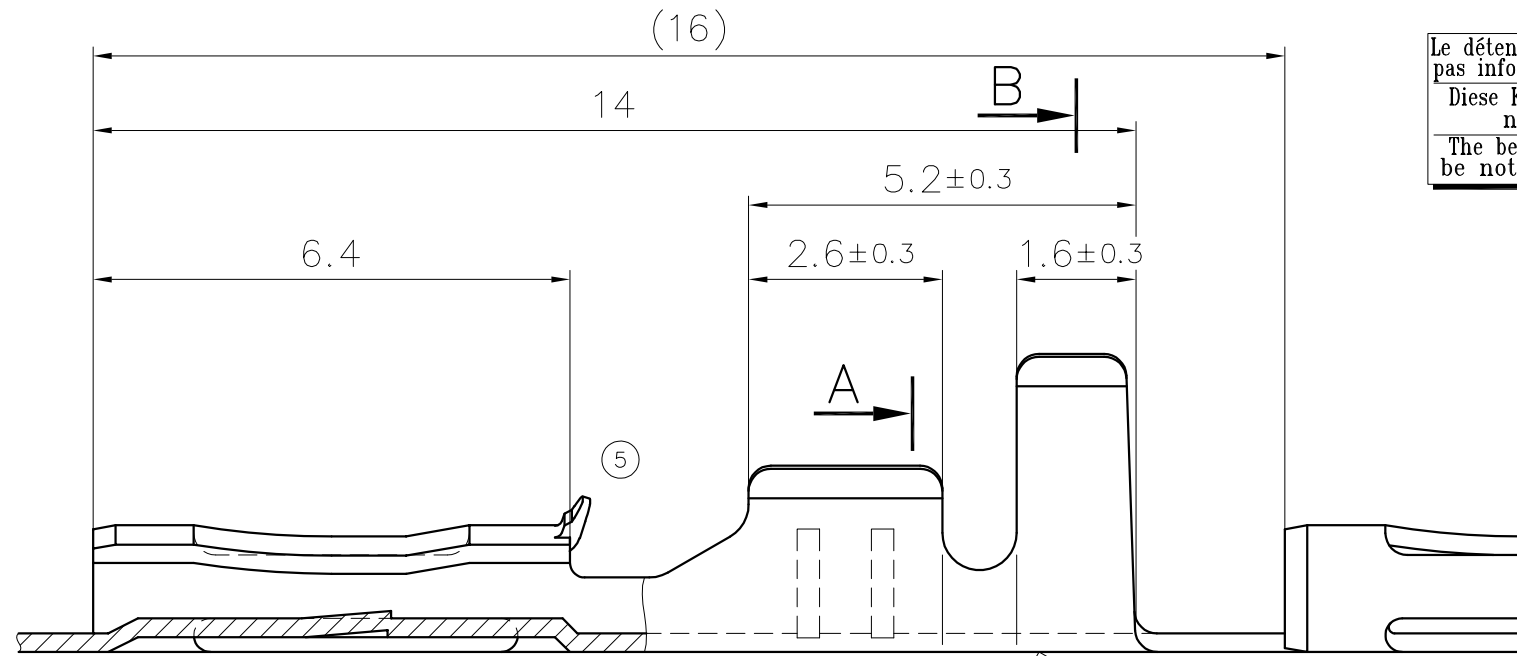

Le détenteur de cette copie ne sera pas informé en cas de modification
 Diese Kopie wird bei Änderungen nicht berücksichtigt
 The bearer of this copy will not be notified in case of changes

Ce document est la propriété de STOCKO CONTACT et ne peut être reproduit ou communiqué sans son accord écrit.
 Für diese Unterlagen behalten wir uns alle Rechte vor.
 All rights reserved in respect of this document.

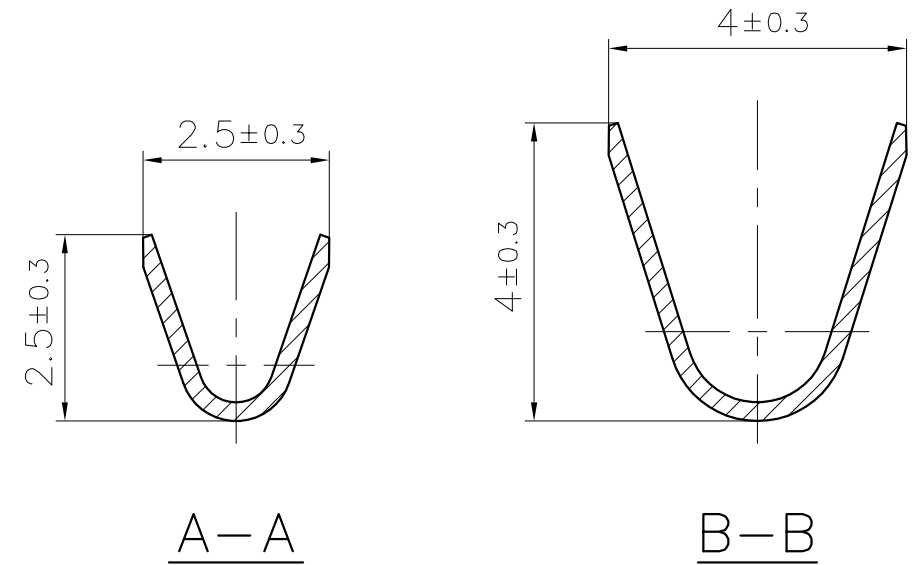

Sigle:
 Zeichen: STOCKO
 Sign:

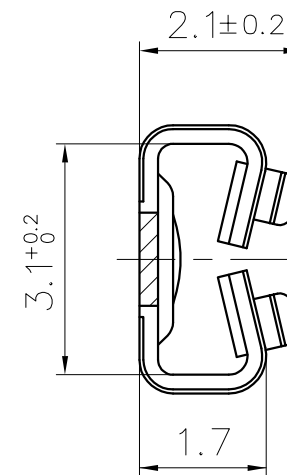
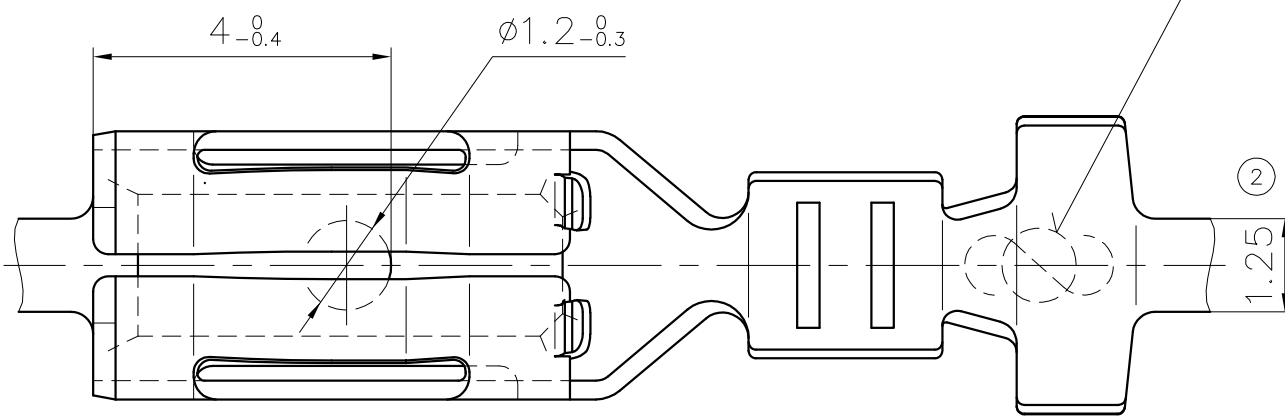
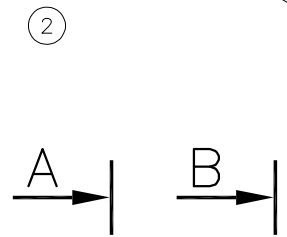

Pour languette:
 Für Steckmesser: 2,8 x 0,8 DIN
 For tab:

PLAN CLIENT
KUNDENZEICHUNG
CUSTOMER DRAWING

S=0.25

Matière/Material	Revêtement/Veredlung/Finish
Laiton/Messing/Brass	Naturel/Blank/Unplated
Laiton/Messing/Brass	Etamé/Verzinkt/Tin plated
Bronze	Naturel/Blank/Unplated
Bronze	Etamé/Verzinkt/Tin plated
Acier/Stahl/Steel	Nickelé/Vernickelt/Nickel plated

				Untol. Maße Cotes non tolérancées		zul. Abw. Tol. autoris. ±		Norm Norme													
5		MODIFICATION PATTE FORGEAGE		19.04 2018	Y.F.	> 0 bis/à 6	0.15	Maßstab 10:1													
4		Mise à jour		21.12 2005	R.F. J.B.HI.	> 6 bis/à 30	0.3	Echelle													
3		Mise à jour		24.07 96	R.F. A.G.	> 30 bis/à 100	0.45	19 94 Datum Date													
2		MODIFICATION LARG. ATTACHE 1.25 ETAIT 1 & STRIURE NON DEBOUCHANTE		24.06 96	G.N. A.G.	Bearb. Execut. 20.09		Name Nom NORTURE													
1		Mise à jour		03.01 96	R.F. A.G.	Gep. Vérif. 29.09		GOTTSMANN Ersatz für Remplace : Même N° du 29.9.92 R.T. 13.09.94													
Nr. N°	Änderung Modification	Datum Date	Name Nom	Gep. Vérif.	Gen. Approuv.	29.09	EBERHARD	Ersetzt durch Rempl. par : -----													
Artikelbezeichnung / Désignation article																					
RSB 8100 F 2,8-1																					
					Referenz-Nr. N° référence		Artikel-Nr. / N° article														
					1	2	3	4	5	6	7	8	9	10	11	12	13	14	15	16	17