

Diese Zeichnung darf ohne unsere Genehmigung weder vervielfältigt, noch dritten Personen zugänglich gemacht werden und bleibt unser Eigentum. Zuwiderhandlung ist strafbar.
 All rights strictly reserved. Reproduction or issue to third parties in any form whatsoever is not permitted without written authority from the proprietor. Violation is punishable.

Zeichnungsunterschiede sind sofort der Produktentwicklung zu melden!
 Drawing differences are to be announced immediately to product design!

Gescanned oder digital verteilte Zeichnungen benötigen zur Freigabe keine Unterschrift!
 Scanned or digitally distributed drawings do not need a signature for the release!

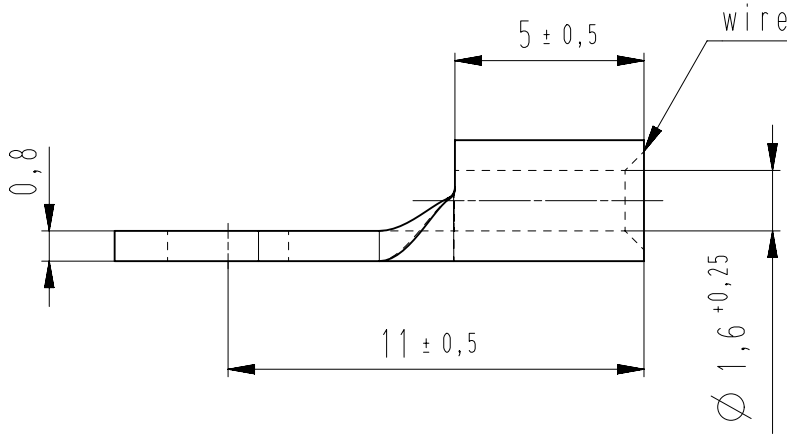
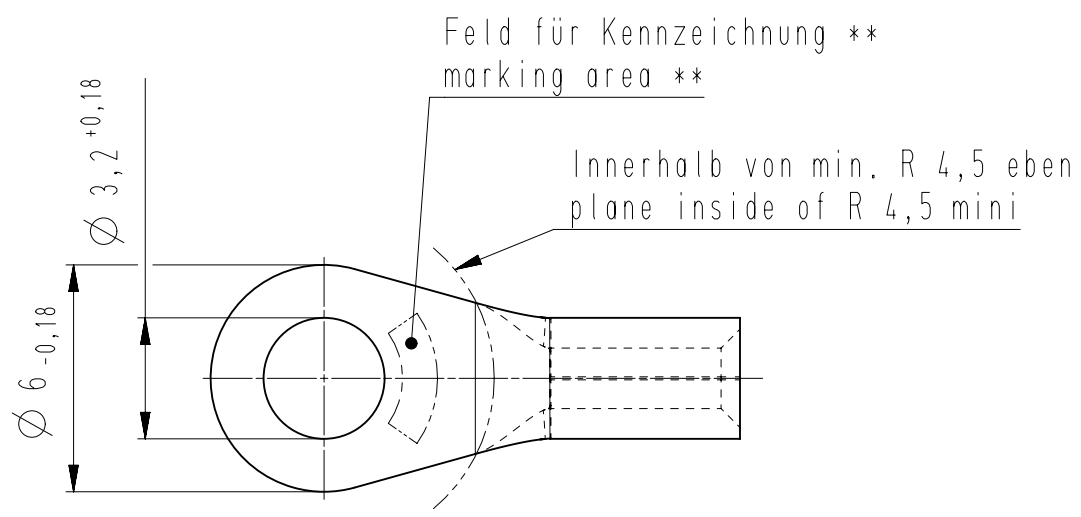

- * Der Lötspalt muß mit Lot geschlossen sein.
The gap has to be soldered.
- ** werkzeugabhängig
tool-dependently

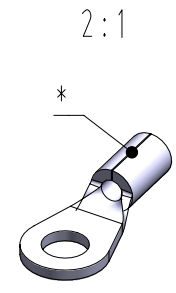

Material und Verzinnung nach DIN 46234
 material and tin plating acc. to DIN 46234

				untolerierte Maße dimensions without tolerance	Toleranz tolerance	Identifikator / identifier RSQ_7103_A_3-1_KF	
				0 bis/to 6	± 0.1	Ersatz für Zeichnung / replace for drawing	
				6 bis/to 30	± 0.2	SFA Zeichn. separiert	
				30 bis/to 120	± 0.3	Maßstab / scale 5:1	
4		Zeichnung in NX übernommen		02.03.18	U0001349	Artikelgruppe / article group - WN 50.	
3		Zeichnung an DIN Bemaßung angepasst Drawing adapted to DIN dimensioning		10.06.08	U0013643	Kabelschuh terminal	
Index index		Änderung modification		Datum date	Name name	-	
F		zugehöriger Artikel dedicated article		Projekt-Nr. project-no.		DIN 46234	
SDH		-		-		Artikelbezeichnung / part description RSQ 7103 A 3-1	
SDW		-		-		A4v	
SFA		-		-		Kundenzeichnung / customer drawing	
-		-		-		-	
-		-		-		-	

Beachten Sie die allgemeinen Sicherheits- und Verarbeitungshinweise für Steckverbinder und Kontakte: <http://www.stocko.de/catalog-pdf/sicherheitshinweise.pdf>. Respect general safety and processing information for connectors and contacts: <http://www.stocko.de/catalog-pdf/safety-information.pdf>.