

Diese Zeichnung darf ohne unsere Genehmigung weder vervielfältigt, noch dritten Personen zugänglich gemacht werden und bleibt unser Eigentum. Zuwiderhandlung ist strafbar.  
 All rights strictly reserved. Reproduction or issue to third parties in any form whatsoever is not permitted without written authority from the proprietor. Violation is punishable.

Gesamte und digital verteilte Zeichnungen benötigen zur Freigabe keine Unterschrift!  
 Scanned and digitally distributed drawings do not need a signature for the release!

Technische Änderungen vorbehalten!  
 Technical modifications will be reserved.

Verteiler distributor  
 Empfänger receiver  
 SDH  
 SDW  
 SFA

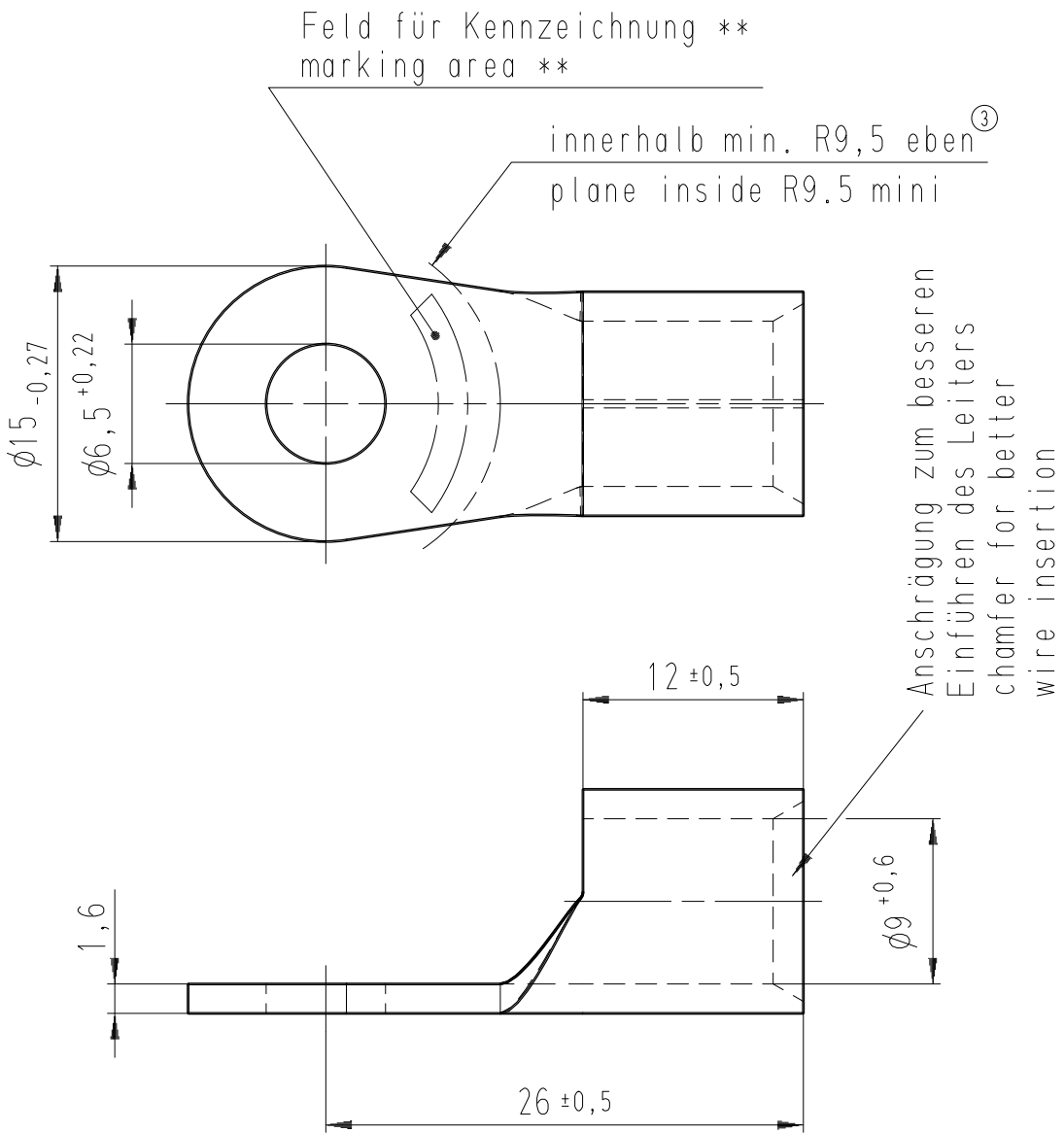

\* Der Lötspalt muß mit Lot geschlossen sein.  
 The gap has to be soldered.

\*\* werkzeugabhängig  
 tool-dependently

Material und Verzinnung nach DIN 46234  
 material and tin plating acc. to DIN 46234

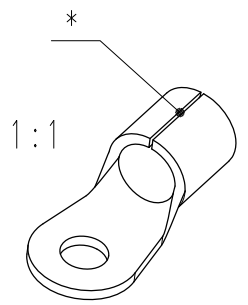

				Untolerierte Maße dimensions without tolerance	Toleranz tolerance ±	Identifikator/identificator RSQ_7229_A_6-35_KF
3	Ebenheit war R10 / planeness was R10	16.05.11	Gast	> 0 bis 6	0,1	Kabelschuh terminal
2	Zeichnung überarbeitet / drawing edited	16.05.08	Jäger	> 6 bis 30	0,2	
1	Zeichnung auf CAD übernommen	12.03.07	Pütz	> 30 bis 120	0,3	
	Toleranzen geändert			Datum/date	Name/name	DIN 46234
Index index	Änderung modification	Datum date	Name name	erstellt prepared	25.04.78	Thau
				geprüft checked		
						Maßstab/scale 2,5:1 A4V
						Ersatz für replace for RSQ 7229 A 6-35 (Index 0 / 25.04.78)

**STOCKO**  
**STOCKO CONTACT**  
 Ein Unternehmen der  
 Wieland Gruppe

Artikel-  
 bezeichnung  
 article name  
**Entwicklung  
 Hellenthal**

Projekt Nr.  
 project no.

RSQ 7229 A 6-35

Kundenzeichnung / customer drawing