

ECO-FLEX M (RAST 5) Messerleiste in THT-Einlöttechnik für waagrechtes Stecken, Rastfenster oben  
 ECO-FLEX M (RAST 5) Tab connectors in THT soldering technology for horizontal connections, locking feature on top

Raster: / pitch: 5mm  
 Identifikator: / identification: MSVV\_9404-007\_A\_KF  
 Blatt: / page: A

Fehlende Maße und Hinweise siehe separate Kundenzeichnung  
 Missing dimensions and notes see separate customer drawing

**STOCKO**  
 STOCKO CONTACT  
 GmbH & Co. KG

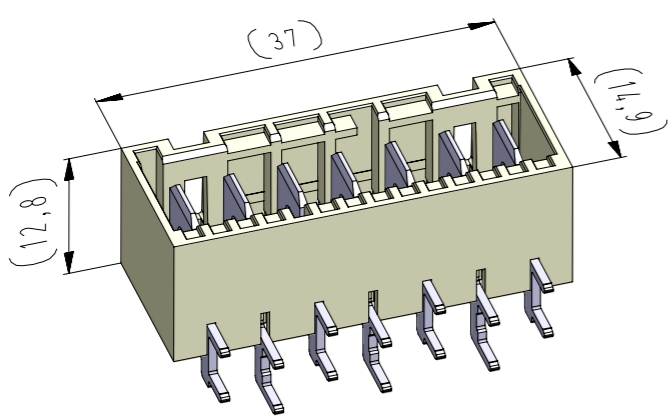

Lochbild (Bestückungsseite) / hole pattern (component side)

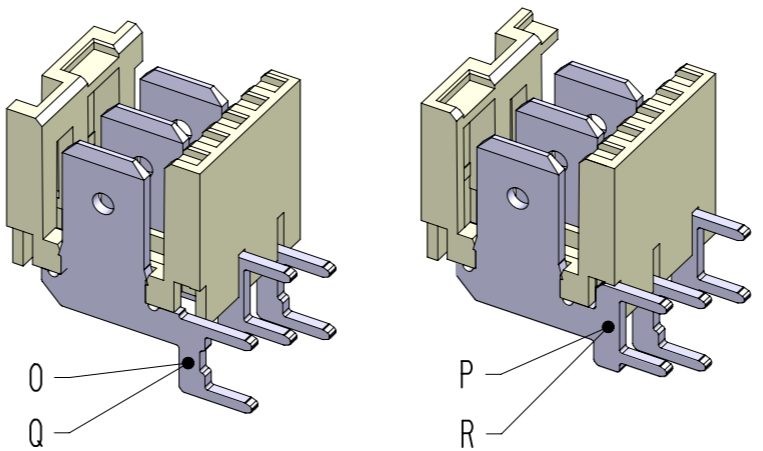
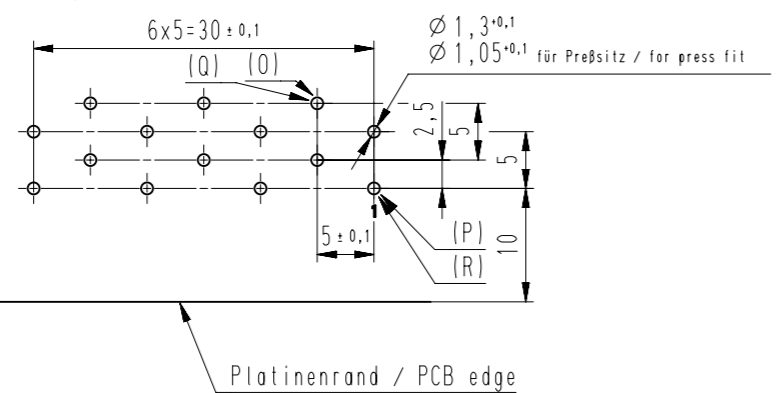

vereinfachte Darstellung einer möglichen Abart  
 simplified representation of possible variation

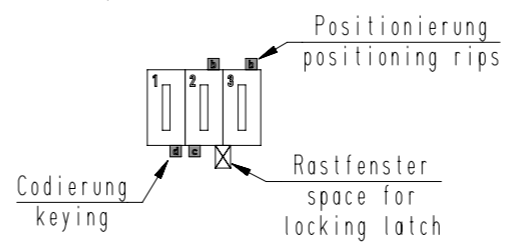

Beispiel Artikelbezeichnung:  
 example part description:

MSVV 9404-007-W0A-CCC-MMM-NN

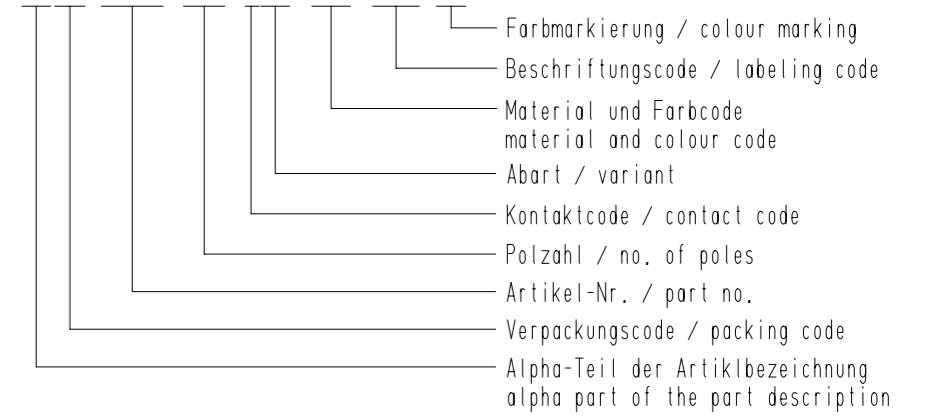

-VV-		
Verpackungscode / packing code		
VV	Verpackungsart / packaging	Bemerkung / remark
LO	lose, geschüttet / slack pouring	WN 50.202
EM	Einzelmagazine / single magazine	WN 50.202

-W-			
Kontaktcode / contact code			
W	Kontakt Artikel-Nr. / contact part no.	Material / material	Veredelung / plating
0	O = RM 6139.050 P 0,8-6,3 P = RM 6140.050 P 0,8-6,3	CuZn	Sn
1	Q = RM 6139.001 P 0,8-6,3 R = RM 6140.001 P 0,8-6,3	CuZn	Ag

Artikelbezeichnung / part description	Anzahl der Kontakte / number of contacts	Bestückung / loading							Codierungsvariante / coding peg variant siehe Tabelle / see chart MH 8420-007	Rastfenster zwischen den Kammern / space for locking latch between chambers Bemerkung / remark
		7	6	5	4	3	2	1		
MSVV 9404-007-00A-CCC-MMM-NN	7	P	O	P	O	P	O	P	0A	1 2 3 4 5 6 7
MSVV 9404-007-031-CCC-MMM-NN	7	P	O	P	O	P	O	P	31	1 2 3 4 5 6 7
MSVV 9404-007-060-CCC-MMM-NN	7	P	O	P	O	P	O	P	60	1 2 3 4 5 6 7
MSVV 9404-007-199-CCC-MMM-NN	7	R	Q	R	Q	R	Q	R	99	1 2 3 4 5 6 7 versilbert / silver-plated

Artikelbezeichnung / part description	Anzahl der Kontakte / number of contacts	Bestückung / loading							Codierungsvariante / coding peg variant siehe Tabelle / see chart MH 8420-007	Rastfenster zwischen den Kammern / space for locking latch between chambers Bemerkung / remark
		7	6	5	4	3	2	1		
MSVV 9404-007-0AA-CCC-MMM-NN	6	P	-	P	O	P	O	P	60	1 2 3 4 5 6 7 teilbestückt / selectively loaded
MSVV 9404-007-0AB-CCC-MMM-NN	6	P	-	P	O	P	O	P	1C	1 2 3 4 5 6 7 teilbestückt / selectively loaded

-CCC-	
Material und Farbcode / material and colour code	
Code-Nr. / code no.	Farbe / colour
118	zinkgelb / zinc yellow
121	ropsgelb / rope yellow
314	altrosa / antique pink
512	lichtblau / light blue
518	türkisblau / turquoise blue
605	moosgrün / moos green
701	silbergrau / silver grey
905	schwarz / black
960	natur / nature

-MMM-		
Beschriftungscode nach Kundenwunsch / labeling code acc. to the customer		
Code-Nr. / code no.	siehe WN / see WN	Farbe / colour
000	----	ohne Beschriftung / without labeling
T**	30.77	Standard / standard

-NN-	
Code-Nr. für Farbmarkierung siehe WN 30.83 / code no. for colour marking see WN 30.83	
Code-Nr. / code no.	Farbe / colour
00	ohne / without

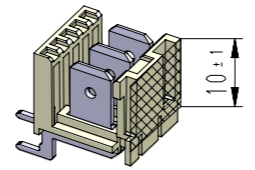

Farbkennzeichnungsbereich bei versilberten Kontakten  
 colour coding area when silvered contacts  
 (nach / according WN 30.70 Bereich / area "D")

15	Material WN 14.0634.01 mit Materialcode -960- hinzu	04.03.22	U0013643
14	Material und Farbcode 627, 715, 721 ungültig und 121 hinzu	11.09.20	U0013643
Änderung / modification			
Index	Datum / date	Name / name	Projektleiter / project manager
erstellt / prepared	15.11.05	U0013643	D.M.
			<b>MSVV 9407-007</b>

Diese Zeichnung darf ohne unsere Genehmigung weder vervielfältigt, noch dritten Personen zugänglich gemacht werden und bleibt unser Eigentum. Zuwiderhandlung ist strafbar.  
 All rights strictly reserved. Reproduction or issue to third parties in any form whatever is not permitted without written authority from the proprietor. Violation is punishable.  
 Technische Änderungen vorbehalten!  
 Technical modifications will be reserved.  
 Gesamte und digital verteilte Zeichnungen benötigen zur Freigabe keine Unterschrift!  
 Scanned and digitally distributed drawings do not need a signature for the release!  
 Verteiler distributor  
 Empfänger receiver  
 SDH  
 SDW

Beachten Sie die allgemeinen Sicherheits- und Verarbeitungshinweise für Steckverbinder und Kontakte: <http://www.stocko.de/calalog/pdf/Sicherheitshinweise.pdf> Respect general safety and processing information for connectors and contacts: <http://www.stocko.de/calalog/pdf/safety-information.pdf>