

Verarbeitungsempfehlung:  
Die Leitungen müssen gerade aus dem Steckverbinder herausgeführt und an dargestellter Position z.B. mit einem geeigneten Klebbandsstreifen fixiert werden!

Processing recommendation:  
The wires have to be arranged in a straight line to the chamber and have to be fixed at the shown position e.g. with an appropriate tape!

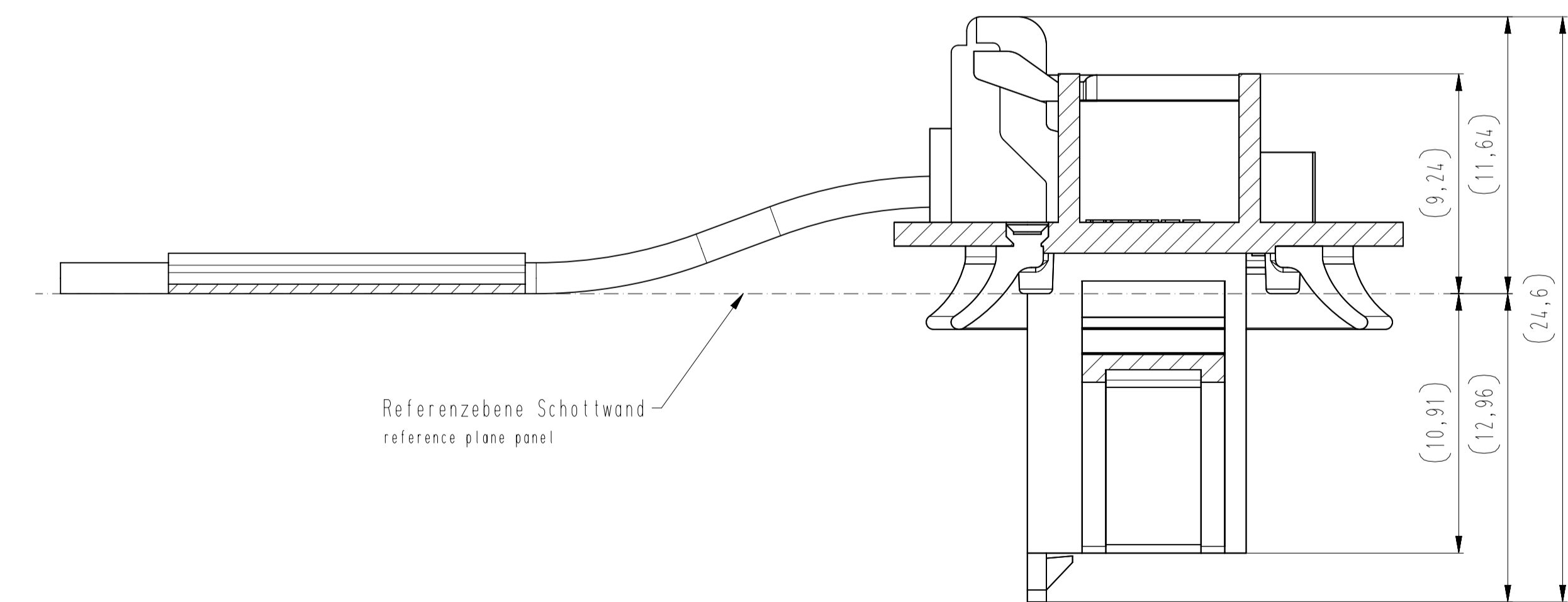
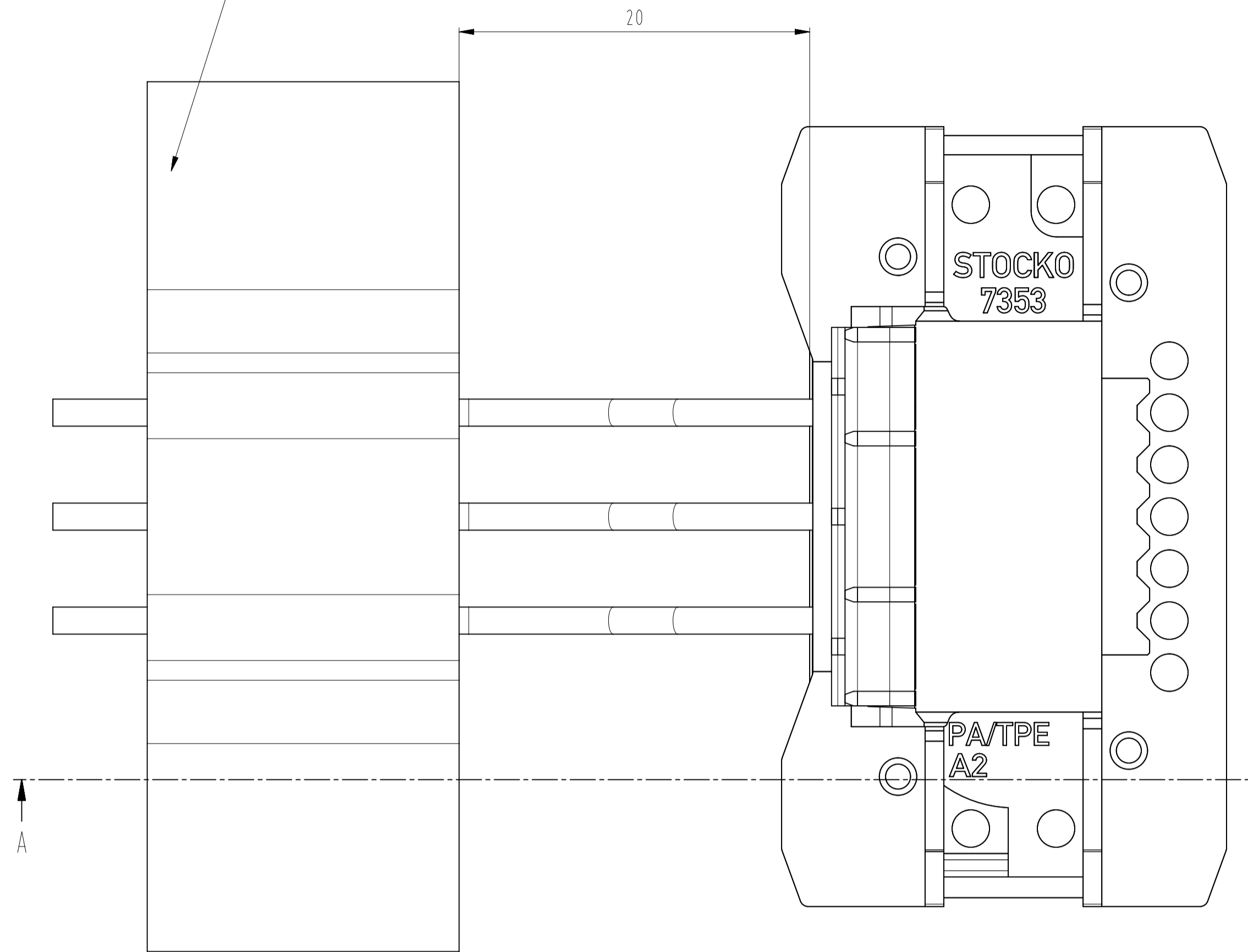

Beispiel Artikelbezeichnung:  
example part description:

MSVV 7353-003-W00-CCC-DDD

- Material und Farbcode Dichtkomponente  
material and colour code seal
- Material und Farbcode Hartkomponente  
material and colour code hard component
- Abort / variant
- Kontaktcode / contact code
- Polzahl / no. of poles
- Artikel-Nr. / part no.
- Verpackungscode / packaging code
- Alpha-Teil der Artikelbezeichnung  
alpha part of the part description

⊙ t=0,5 bis/to 2,5mm

-VV-	
Verpackungscode / packaging code	
VV	Verpackungsart / packaging
MP	Magazinpaket / magazine parcel

-CCC-	
Material und Farbcode material and colour code	
Bauteil glühdrahtbeständig (EMT 750 °C) Prüfung nach IEC 60895-2-11	
Beurteilung nach IEC 60335-1 (Flamme kürzer 2 s)	
Bauteil glühdrahtbeständig (EMT 750 °C) testing acc. to IEC 60895-2-11 assessment acc. to IEC 60335-1 (flame less than 2 s)	
Material UK geteilt, Artikel antipark Zulassung Material UK listed, article conform to admission	
Leertabelle / housing: MM 7353-... P466-GF25	
Code-Nr. / code no.	Farbe / colour
siehe Montagelabelle see assembly chart	

-DDD-	
Material und Farbcode material and colour code	
Leertabelle / housing: MM 7353-... TPE	
Code-Nr. / code no.	Farbe / colour
siehe Montagelabelle see assembly chart	

Polzahl n	A	Wa1	W1	C	X
2	11,8	5	10,2	32,5	12
3	16,8	10	15,2	37,5	17
4	21,8	15	20,2	42,5	22
5	26,8	20	25,2	47,5	27
6	31,8	25	30,2	52,5	32
7	36,8	30	35,2	57,5	37
8	41,8	35	40,2	62,5	42

Gegenstecker ECO-TRONIC teilbestückt  
mating connector ECO-TRONIC selectively loaded

Bitte beachten Sie auch die Verarbeitungsempfehlungen, die nicht auf dieser Zeichnung vermerkt sind!  
Please also respect the processing recommendations that are not mentioned on this drawing!

n = Polzahl / no. of poles  
R = 5  
Wa1 = (n-1)xR  
W1 = [(n-1)xR+5]

-W-			
Kontaktcode / contact code			
Kabelquerschnitt / cable section	Kontakt Artikel-Nr. / contact designation	Material / material	Veredelung / refinement
0 0,22/0,35 mm²	RVB 0259	CuSn	Sn

Index	Änderung / modification	Datum / date	Von / by	Erstellt / prepared	Identifikator / identifier
4	Hinweis geändert	31.10.24	U0013843		MSVV_7353-002-008_K Ersatz für Zeichnung / replace for drawing
3	Bemäunungen und Hinweise hinzu	16.10.24	U0013843		
2	Hinweis geändert	20.11.20	U0021483		ECO-TRONIC SPM / RAST 2.5 Sealed panel mount connector for ISO-diameter 1,3 to 1,5mm 0,22mm-0,35mm Pitch 5mm
1	Schottwanddickenbereich geändert	19.03.19	U0021483		
	Änderung / modification	Datum / date	Von / by	Erstellt / prepared	05.04.18 U0021483
	zugehöriger Artikel / related article	Projekt-Nr. / project no.	Artikelbezeichnung / part description		
	ECO-TRONIC OT	114066.0100	MSVV 7353-002 bis 008		
	Entwickler / developer	Projekt-Leiter / controller	Kundenzeichnung / customer drawing		
	Hellenthal	J.S.			